

DACIA
EINFACH GUT

**NEUER
DACIA SPRING**
100% ELEKTRISCH





**ELEKTRO-
MOBILITÄT –
ENDLICH
ERSCHWING-
LICH**



ENERGIEGELADENER STIL

Der Neue 100% elektrische Dacia Spring ist nicht nur trendig. Er begeistert auch durch seinen energiegeladenen, urbanen Stil. Mit der erhöhten Bodenfreiheit, den vergrößerten Radkästen, der markanten Schulterpartie und den Seitenschutzleisten wirkt er wie ein kompakter SUV. Die Frontpartie definiert sich durch die gewölbte Motorhaube, die spitz zulaufenden Scheinwerfer und den grossen Stossfänger.

Das Heck erscheint dank selbstbewusster und markanter Linienführung dynamisch. Die Dachträger und das System mit Flexwheel-Radzierblenden in Felgenoptik werten sein Profil hochwertig auf. Das kühne elektrische Stadtauto bringt Einfachheit und Stil in Ihren Alltag.



Y-FÖRMIGE LICHTSIGNATUR



LED-LICHTSIGNATUR UND SEPARAT ABGESETZTE SCHEINWERFER

FREUNDLICH, VOLL AUSGESTATTET, ÜBERRASCHEND

Der geräuschgedämmte Innenraum des Neuen Dacia Spring bietet Ihnen den Komfort und den Stil, den Sie sich wünschen, und Sie kommen in den Genuss der entspannenden Ruhe eines komplett elektrisch betriebenen Fahrzeugs. Mit dem gut organisierten Innenraum und dem schlichten Design trägt die Stimmung an Bord zu Ihrem Wohlbefinden bei. Ein Blick aufs Armaturenbrett genügt und Sie haben alle Bedienelemente vor Augen. Der Schalthebel ist einem Drehknopf mit drei Positionen gewichen: Vorwärtsgang/Leerlauf/Rückwärtsgang. Zahlreiche Ausstattungen vereinfachen Ihren Alltag: die Servolenkung, die Zentralverriegelung aus der Ferne, die manuelle Klimaanlage, die elektrisch verstellbaren Aussenspiegel und vier

elektrisch bedienbare Fenster. Das alles serienmässig. Das intuitiv bedienbare Multimediasystem auf dem 7"-Bildschirm und die Rückfahrkamera erleichtern Ihnen das Fahren und Manövrieren in der Stadt. Dank der digitalen Anzeige zwischen den Instrumenten brauchen Sie den Blick nicht von der Strasse abzuwenden – zu Ihrer eigenen Sicherheit. Die Sprachsteuerung wiederum ermöglicht es Ihnen, die Hände auf dem Lenkrad zu belassen. Neuer Esprit, neuer Trend. Vergessen Sie alles Unnötige und teilen Sie das Wesentliche mit drei weiteren Erwachsenen oder Ihrer Familie.



INTUITIV VERSTÄNDLICHE DIGITALE ANZEIGE



DREHKNOPF



**GANZ EINFACH
ELEKTRISCH**





DIE WICHTIGSTEN VORZÜGE

Die im Neuen Dacia Spring verwendete Technologie mit einem Motor mit 33 kW (45 PS) und daran gekoppelter Batterie mit 26.8 kWh entstammt der jahrelangen Erfahrung, die die Renault Gruppe im Bereich der Elektromobilität sammeln konnte. Dacia kann Ihnen so ein Elektrofahrzeug anbieten, das der Philosophie der Marke treu bleibt: vielseitig und zuverlässig zu einem unschlagbaren Preis. Je nach Bedingungen können Sie mit dem Neuen Dacia Spring bis zu 305 km* weit ohne erneute Aufladung fahren. Der europäische Durchschnitt täglicher Fahrten beträgt 30 km pro Tag. Nach einer Vollladung können Sie sich also auf eine Woche mit Fahrten innerhalb und ausserhalb der Stadt freuen – ohne sich übers Aufladen Gedanken machen zu müssen.

Um die Batterie zu laden, haben Sie vielfältige Möglichkeiten: eine Wallbox (serienmässiges Kabel), einen 230-V-Hausanschluss (Kabel im Aftersales erhältlich) oder eine Gleichstrom-Ladestation (optionales Ladegerät) für blitzschnelles Laden bis 80% innerhalb einer Stunde. Es wird noch besser: Dank der Gratis-App My Dacia wissen Sie zu jeder Zeit, wo Sie sich befinden und die Navigation Media Nav hilft Ihnen dabei, die Ladestationen in Ihrem Umkreis zu finden. Gelassenheit ist garantiert. Wenn Sie die Reichweite von Ihrem Smartphone aus managen, ist die Handhabung Ihres Neuen 100% elektrischen Dacia Spring ein Kinderspiel für Sie.

* im innerstädtischen Zyklus nach WLTP, 230 km im gemischten Zyklus nach WLTP



ELEKTROMOBILITÄT



KOMPAKT UND SO GERÄUMIG

Der Neue Dacia Spring ist von aussen zwar kompakt, entpuppt sich im Innern allerdings als geräumig und einladend. Machen Sie es sich bequem und profitieren Sie von den 4 komfortablen Sitzen. Die grosszügige Kopffreiheit und reichlich Beinfreiheit werden grossen Fondpassagieren gefallen. Dank der umklappbaren Rücksitzbank lässt sich der Platz jederzeit an Ihre Bedürfnisse anpassen. Auch sperrige Gegenstände können transportiert werden. Zahlreiche Verstaumöglichkeiten wie das geschlossene Handschuhfach, die Ablagefächer in den Türen und das Staufach in der Mittelkonsole mit einem Gesamtfassungsvermögen

von mehr als 23 Litern zählen ebenfalls zu seinen Vorzügen. Niemand kommt zu kurz: Die Fondpassagiere verfügen über Kartentaschen an der Rückseite der Vordersitze. Und da der Neue Dacia Spring das Elektrofahrzeug für alle Herausforderungen ist, bietet er ein sagenhaftes Kofferraumvolumen von 290 Litern*, das sich auf 631 Liter* erweitern lässt. Das ist das grösste Ladevolumen für ein Fahrzeug seiner Kategorie. Der kleine Draufgänger ist wirklich äusserst einladend!

*VDA-Norm



290 LITER* KOFFERRAUMVOLUMEN





ANGESCHLOSSEN UND VERNETZT

Bleiben Sie mit Ihrer digitalen Welt am Ball dank der intuitiv bedienbaren und benutzerfreundlichen Vernetzung des Neuen 100% elektrischen Dacia Spring. Auf dem 7"-Touchscreen-Tablet haben Sie mittels Fingertipp Zugang zum Multimediasystem Media Nav, zur Navigation (6 Gratis-Updates während dreier Jahre inkl.) und zum DAB-Radio. Mithilfe der Smartphone-Spiegelung via Android Auto™ und Apple CarPlay™ können Sie auch Ihre Lieblingsapps nutzen. Ihre Geräte sind per Bluetooth® bzw. über den USB- oder AUX-Anschluss im Handumdrehen verbunden. Für mehr Sicherheit aktivieren Sie die Sprachsteuerung per Tastendruck am Lenkrad, sodass Sie alle Funktionen mit Ihrer Stimme bedienen können. Mit der Gratis-App My Dacia fürs Smartphone können Sie auch dort die Dinge in die eigene Hand nehmen. Der Ladestatus Ihrer Batterie, die gefahrene Distanz und die verfügbare Reichweite in Kilometern lassen sich in Echtzeit anzeigen.

Oder gönnen Sie sich den optimalen Empfang an Bord, indem Sie im Voraus aus der Ferne via App die Kühlung oder die Heizung einstellen. Wenn der Neue Dacia Spring angeschlossen ist, sehen Sie auf der App den Fortschritt der Aufladung. Das ist sehr praktisch, wenn Sie eine Pause einlegen und später weiterfahren möchten. Der Neue 100% elektrische Dacia Spring ist absolut auf der Höhe der Zeit!

Android Auto™ ist eine Marke von Google Inc., Apple CarPlay™ ist eine Marke von Apple Inc.

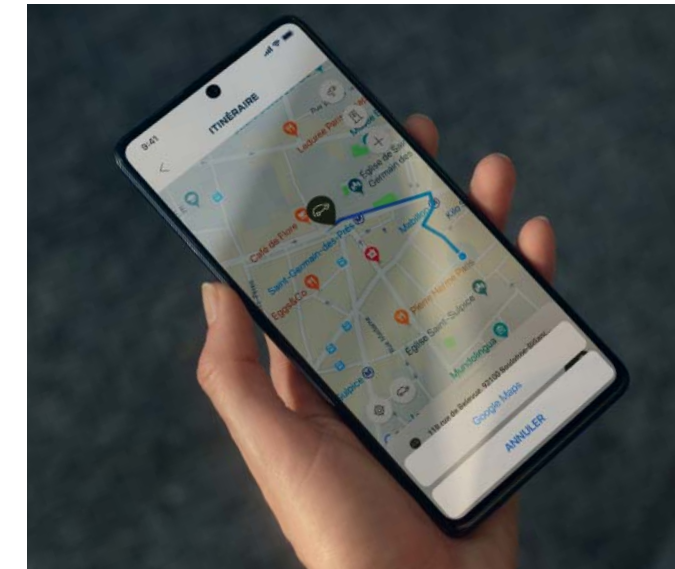

MOBILITÄT AUF EINEN BLICK

SICHERE FAHRT

Der moderne Neue Dacia Spring ist mit bewährten aktiven und passiven Sicherheitssystemen ausgestattet, sodass er sowohl innerhalb als auch ausserhalb der Stadt sicher unterwegs ist. Zusätzlich zu ABS, ESC, elektronischer Bremskraftverteilung und 6 Airbags ist er serienmässig mit weiteren Fahrassistenzsystemen ausgerüstet, die Sie auf Ihren Fahrten unterstützen.

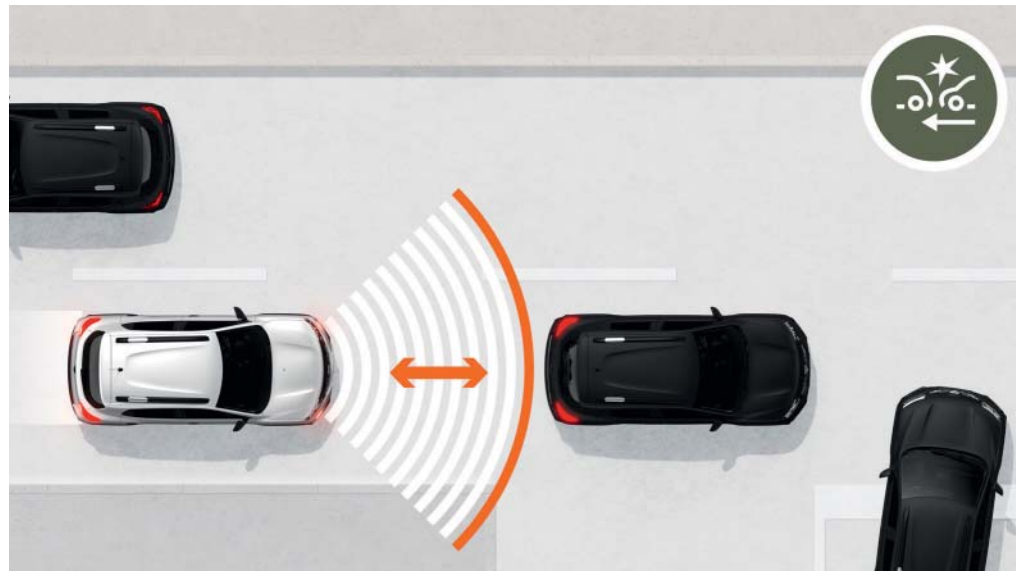

NOTBREMSASSISTENT (AEB)

Manchmal ist es schwierig, das Kollisionsrisiko mit dem vorausfahrenden Fahrzeug richtig einzuschätzen. Das System erkennt eine Gefahr und warnt sowohl visuell als auch akustisch. Wenn die Reaktion des Fahrers verzögert ist, wird die Bremsung automatisch aktiviert oder verstärkt.

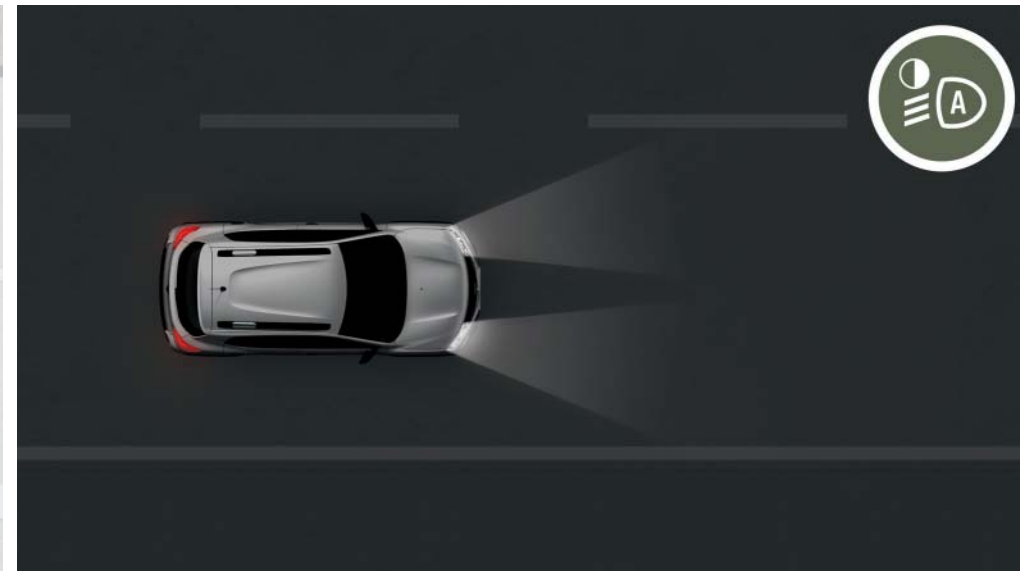

AUTOMATISCHE AKTIVIERUNG DER SCHEINWERFER

Künftig wird es nicht mehr vorkommen, dass Sie die Aktivierung der Scheinwerfer bei Einfahrt in einen Tunnel oder bei Einbruch der Dunkelheit vergessen. Der auf der Frontscheibe installierte Helligkeitssensor registriert den Mangel an natürlichem oder künstlichem Licht (zum Beispiel in der Stadt). Daraufhin wird die passende Art von Licht automatisch aktiviert.

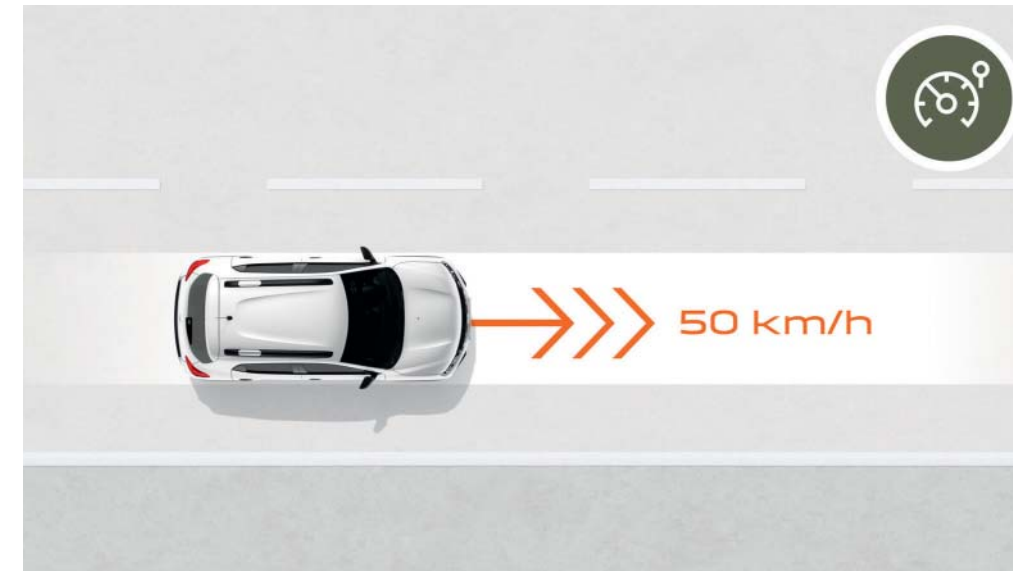

GESCHWINDIGKEITSBEGRENZER

Die strengen Geschwindigkeitsvorschriften bedingen, dass wir die Geschwindigkeitsanzeige genau im Auge behalten. Mithilfe des Geschwindigkeitsbegrenzers können Sie die Höchstgeschwindigkeit festlegen und ganz entspannt fahren!

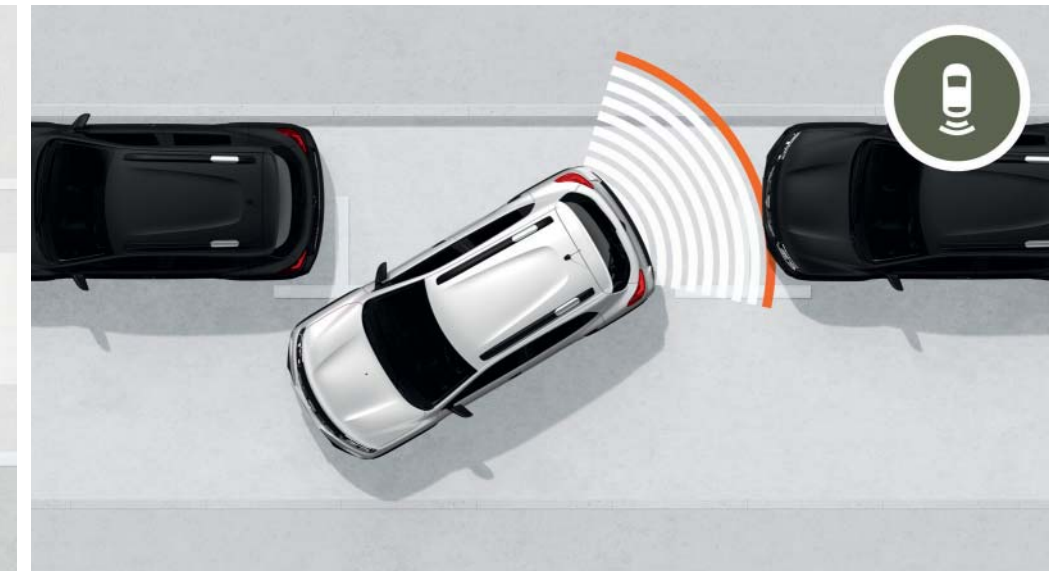

EINPARKHILFE HINTEN UND RÜCKFAHRKAMERA

In der Stadt sind selbst die engsten Parklücken kein Problem mehr! Die Assistenten werden Sie vom ersten Parkmanöver an begeistern, denn sie weisen Sie akustisch und visuell auf jedes Hindernis hinter dem Fahrzeug hin.

NEUER DACIA SPRING
AUSSTATTUNGSNIVEAU

EXPRESSION*



* Bitte konsultieren Sie den Konfigurator auf www.dacia.ch für Informationen zu den Ausstattungen.

NEUER DACIA SPRING
KAROSSERIEFARBEN



BLANC KAOLIN⁽¹⁾



KAKI LICHEN⁽¹⁾



GRIS LIGHTNING⁽²⁾



NOIR ASTRAL⁽²⁾

⁽¹⁾ Mattlackierung
⁽²⁾ Metalllackierung

NEUER DACIA SPRING ZUBEHÖR

1. MITTELKONSOLEN- UND GETRÄNKEHALTER-ORGANISATOR

Optimieren Sie die Ablage in der Mittelkonsole mit dem Mittelkonsolen- und Getränkehalter-Organisator. Telefon, Schlüssel, Kleingeld, Getränkedose oder -flasche sind damit in Griffnähe. Suchen war gestern.

2. INDUKTIONS-LADEGERÄT FÜR SMARTPHONES

100% Komfort und Einfachheit! Ideal, um Ihr Smartphone durch Induktion im Fahrzeug aufzuladen.

3. PERSONALISIERUNGS-AUFKLEBER

Mit diesem Set aus 2 Klebern für die seitliche Heckpartie und die Frontscheinwerferumrandung heben Sie sich stilvoll von der Masse ab.

4. EINSTIEGSLEISTEN SPRING UND PREMIUM-TEXTILFUSSMATTEN

Die Einstiegsleisten mit Spring Schriftzug wirken bei jeder Türöffnung elegant und modern und verleihen dem Einstiegsbereich einen stilvollen, persönlichen Touch. Die 4 hochwertigen Premium-Fussmatten bieten einen vollumfänglichen Schutz des Original-Fussbodens, werten den Innenraum auf und machen einfach Freude.

5. MEHRZWECK-TASCHE

Die praktische Tasche wird von Menschen mit Handicap aus recyceltem Stoff in Frankreich hergestellt und dient damit auch einem guten Zweck. Sie können darin Ihre Kabel, Ihre Einkäufe oder anderes verstauen, damit Ihr Kofferraum stets aufgeräumt ist. Sie ist grau und verfügt über blaue Nähte. Die Innenseite lässt sich bei Bedarf leicht abwischen.



3.



4.



2.



5.



6.



7.



8.



9.



10.

6. TÜRKANTEN- UND AUSSENSPIEGEL-KAPPENSCHUTZ

Der verwegene, urbane Stil Ihres Neuen Dacia Spring wird betont und die für Rempler anfälligen Stellen – die Aussenspiegel und die Vorder- und Hintertüren – werden geschützt.

7. HERAUSNEHMBARE KOFFERRAUMUNTERTEILUNG DACIA

Setzen Sie auf dieses clevere Zubehörprodukt, das Ihre Gegenstände während des Transports an Ort und Stelle hält.

8. FLEXIBLER KOFFERRAUMSCHUTZ EASYFLEX

Decken Sie den gesamten Laderaum ab, um voluminöse Gegenstände zu transportieren. Der vielseitige, undurchlässige Kofferraumschutz lässt sich an die Konfiguration der Rücksitze anpassen, selbst wenn sie umgeklappt sind, und entsprechend zusammen- oder auseinanderfalten.

9. LADEKANTENSCHUTZ UND KOFFERRAUMTEPPICH

Das ganze Jahr über wird Ihr Kofferraum be- und entladen. Schützen Sie ihn dauerhaft dank qualitativ hochwertigem Material. Der praktische und massgefertigte Ladekantenschutz aus Edelstahl verkleidet den Stossfänger und verleiht ihm einen Hauch von Stil.

10. UMKEHRBARE KOFFERRAUM-WANNE

Der Kofferraum wird geschützt und der Originalteppich bleibt sauber! Dank der wasserdichten Wanne mit hohem Rand und Überlaufschutz können Sie alles transportieren.

NEUER DACIA SPRING
ABMESSUNGEN

SEITENANSICHT

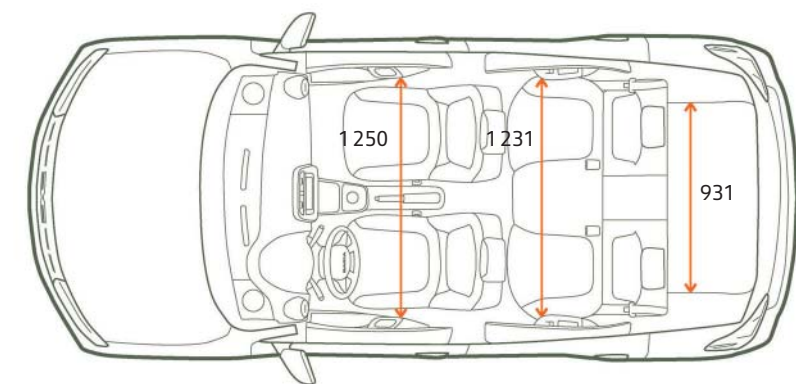
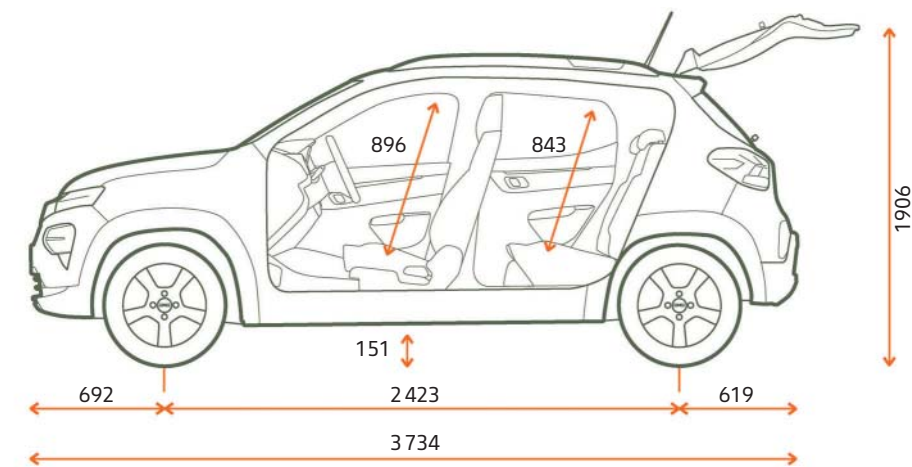

KOFFERRAUMVOLUMEN (IN LITERN - VDA-NORM)

Minimales Kofferraumvolumen	290
Maximales Kofferraumvolumen	631

FRONTANSICHT

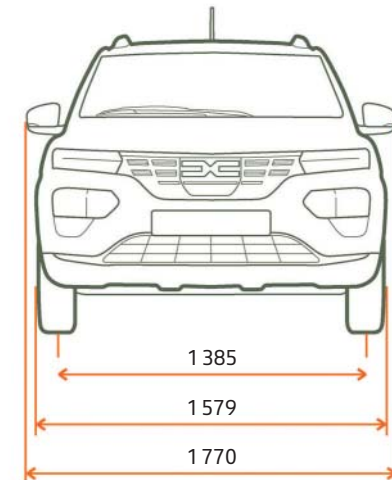

HECKANSICHT

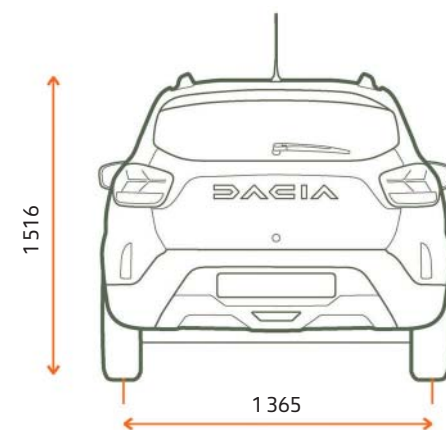

Abmessungen in mm

FAHREN, REISEN, PROFITIEREN – **SO LAUTET DAS CREDO VON DACIA!**

Bei Dacia konzipieren wir praktische und robuste Fahrzeuge zum besten Preis. Modelle mit selbstbewusstem Stil ohne Schnickschnack, die mit den zuverlässigsten und bewährtesten Technologien ausgestattet sind – und das alles zu einem unschlagbaren Preis. In achtzehn Jahren haben wir den Automobilmarkt verändert und revolutioniert. Unglaublich? Eigentlich nicht. Unser Geheimnis? Die perfekte Mischung aus Einfachheit, Transparenz und Erschwinglichkeit. Von der Modellwahl über den Preis bis hin zur Wartung, bei Dacia ist alles klar und offenkundig. Wer einen Dacia fährt, kann sicher sein,

die beste Wahl getroffen zu haben. Eine Wahl zugunsten von Qualität, Zuverlässigkeit und Design, aber auch von Komfort und fairen Preisen. Sie können sich sogar einen Neuwagen ganz nach Ihren Bedürfnissen leisten. Mit einem Dacia investieren Sie nicht mehr Ihr gesamtes Budget in Ihr Fahrzeug, sondern können auch noch in die Ferien fahren, Ihrer Tochter die Traumgitarre kaufen oder einfach etwas zur Seite legen.



EXKLUSIV
FÜR ALLE



Es wurde alles daran gesetzt, dass der Inhalt dieser Publikation bei Drucklegung präzise und aktuell ist. Dieses Dokument wurde auf der Basis von Prototypen und Vorserienfahrzeugen realisiert. Im Rahmen der ständigen Verbesserung der Produkte behält sich Dacia das Recht vor, jederzeit Änderungen bei den abgebildeten und beschriebenen Modellen vorzunehmen. Diese Änderungen werden dem Dacia Händlernetz umgehend mitgeteilt. Gewisse Ausstattungsmerkmale könnten je nach Land für die kommerzialisierten Versionen nicht erhältlich sein (serienmässig, als Option oder Zubehör). Nehmen Sie bitte mit Ihrem lokalen Händler Kontakt auf, um die neuesten Informationen zu erhalten. Aufgrund technischer Einschränkungen beim Druck können die reproduzierten Farben der Karosserie oder der Innenausstattung im vorliegenden Katalog von den echten leicht abweichen. Alle Rechte sind vorbehalten. Die Reproduktion in irgendeiner Form und durch irgendein Medium, sei es von einem Teil oder der ganzen vorliegenden Publikation, ist ohne die ausdrückliche, schriftliche Bewilligung von Dacia verboten.

PUBLICIS - CRÉDITS PHOTO : BAM (Ben&Martin), A. BERNIER, TWIN GROUP, © RENAULT MARKETING 3D-COMMERCE - 1444 - JUNI 2022